

ПОЛОЖЕНИЕ О ПРОВЕДЕНИИ IX ГОРОДСКОЙ ОЛИМПИАДЫ ПО ЧЕРЧЕНИЮ

1. ОБЩИЕ ПОЛОЖЕНИЯ

1.1. Настоящее положение предназначено для организации и проведения IX Городской олимпиады по черчению среди учащихся в общеобразовательные организации Иркутской области (далее – Олимпиада).

1.2. Цель проведения Олимпиады - содействие развитию технической грамотности учащихся в общеобразовательных организациях Иркутской области.

1.3. Олимпиада проводится Государственным автономным профессиональным образовательным учреждением Иркутской области «Иркутский техникум авиастроения и материалообработки» (далее – организатор) при содействии Иркутского авиационного завода филиал Публичного акционерного общества «Научно-производственная корпорация «Иркут» (далее – ИАЗ-филиал ПАО «НПК «Иркут»).

1.4. Проведение Олимпиады направлено на решение следующих задач:

- развитие интереса к графическим дисциплинам;
- выявление и развитие у обучающихся творческих способностей;
- популяризация профессий технического профиля, с целью профориентации;
- формирование у учащихся способности к саморазвитию и личностному самоопределению.

1.5. Олимпиада считается состоявшейся, если приняли участие не менее 5 участников.

1.6. Факт направления заявки участника подтверждает ознакомление автора с Положением о проведении олимпиады по черчению и является согласием на обработку, в том числе с применением автоматизированных средств, персональных данных автора: фамилии, имени, отчества, года, месяца и даты рождения, почтового адреса и контактных телефонов, места учебы, паспортных данных. Под обработкой персональных данных понимается сбор, систематизация, накопление, хранение, использование, распространение, уточнение (обновление, изменение), блокирование, уничтожение персональных данных участников Олимпиады. Согласие действует в течение всего срока проведения Олимпиады и 1 год после ее окончания.

Все персональные данные, сообщенные участниками для участия в Олимпиаде, должны храниться в соответствии с условиями действующего законодательства Российской Федерации.

2. ОРГАНИЗАЦИЯ ПРОВЕДЕНИЯ ОЛИМПИАДЫ

2.1. Для организационной поддержки, нормативного и методического обеспечения Олимпиады создаётся Организационный комитет, состав которого формируется из представителей Государственного автономного профессионального образовательного учреждения Иркутской области «Иркутский техникум авиастроения и материалообработки», ИАЗ-филиал ПАО «НПК «Иркут».

2.2. Организационный комитет:

- разрабатывает Программу Олимпиады;
- состав экспертной комиссии Олимпиады в табличной форме (Приложение 2);
- осуществляет организационное и методическое обеспечение проведения Олимпиады, в том числе проверку соответствия участников установленным требованиям;
- разрабатывает конкурсные задания и методику оценивания результатов выполнения заданий Олимпиады.

2.3. Олимпиада проводится 16 февраля 2018 г., начало в 14:00 часов на базе ГАПОУ ИО ИТАМ по адресу г. Иркутск, ул. Мира, 14.

- 2.4. Участник Олимпиады присылает заявку на участие установленной формы (Приложение 3).
Количество участников от одной общеобразовательной организации не более 2 человек.

3. УЧАСТНИКИ ОЛИМПИАДЫ

- 3.1. К участию в Олимпиаде допускаются учащиеся 9-11 классов общеобразовательных школ Иркутской области.
- 3.2. Участие в Олимпиаде является добровольным.
- 3.3. Участник должен иметь при себе:
- документ, удостоверяющий личность;
 - чертежные принадлежности;
 - квитанцию об оплате и договор на оказание услуг по обеспечению участия в IX Городской олимпиаде по черчению

4. СОДЕРЖАНИЕ ОЛИМПИАДЫ

- 4.1. Олимпиада представляет собой соревнование, предусматривающее выполнение конкурсных заданий. Содержание заданий Олимпиады определяет Организационный комитет.
- 4.2. Общеобразовательные организации в срок до 14 февраля 2018 года направляют в Организационный комитет на электронный адрес sntsibikova@mail.ru заявку на участие в Олимпиаде (Приложение 3) и скан-копию оплаченной квитанции;
- 4.3. Конкурсное задание выполняется в учебном кабинете ГАПОУ ИО ИТАМ. Время выполнения задания – 2 часа (120 минут).
- 4.4. Организатор обеспечивает информационное сопровождение Олимпиады в средствах массовой информации и информационно-телекоммуникационной сети «Интернет».
- 4.5. Организатор размещает на своем официальном сайте (www.itam.irk.ru):
- не позднее, чем за 7 дней до начала проведения Олимпиады, утвержденные правовым актом ГАПОУ ИО ИТАМ Положение и программу Олимпиады, в которой раскрывается общая характеристика заданий, которые будут использоваться при проведении Олимпиады;
 - не позднее 7 дней после проведения Олимпиады рейтинг участников Олимпиады.
- 4.6. Участники Олимпиады прибывают к месту его проведения с сопровождающими лицами, которые несут ответственность за поведение и безопасность участников Олимпиады в пути следования и в период проведения Олимпиады.
- 4.7. Участники Олимпиады проходят регистрацию в соответствии с заявками, поступившими от образовательных организаций.
- 4.8. В день проведения Олимпиады проводится жеребьевка участников Олимпиады, а также организационно-ознакомительные мероприятия, включающие в себя ознакомление с утвержденной Программой Олимпиады.
- 4.9. Организатор Олимпиады должен:
- организовать встречу и обязательную регистрацию участников и их сопровождающих;
 - провести инструктаж по технике безопасности;
 - обеспечить безопасность проведения мероприятий;
 - обеспечить дежурство технического персонала в месте проведения Олимпиады (на случай возникновения поломок и неисправностей), осуществление эксплуатационного и коммунального обслуживания, уборку помещения, работоспособность вентиляции, канализации, водоснабжения, отопления, беспрепятственный вход и выход в помещение участников и сопровождающих Олимпиады;
 - организовать фотосъемку Олимпиады.
- 4.10. В случае нарушения правил организации и проведения Олимпиады участник Олимпиады дисквалифицируется. При выполнении конкурсного задания не допускается использование участниками Олимпиады дополнительных материалов, электронных книг, мобильных телефонов и т.п.
- 4.11. Результаты выполнения заданий Олимпиады оцениваются экспертной комиссией.

- 4.12. Экспертами заполняются оценочные листы по каждому участнику (Приложение 4). На основании оценочных листов участников результаты Олимпиады указываются в протоколе путем составления рейтинга участников Олимпиады. Рейтинг участников Олимпиады выстраивается по убыванию суммарного количества баллов, полученных участниками Олимпиады, после чего из рейтинга участников Олимпиады выделяются 3 призовых места. Победители и призеры Олимпиады определяются по лучшим баллам выполнения заданий Олимпиады.
- 4.13. Результаты проведения Олимпиады размещаются на официальном сайте ГАПОУ ИО ИТАМ (www.itam.irk.ru) не позднее 10 календарных дней после проведения Олимпиады.
- 4.14. Победитель и призеры Олимпиады награждаются ценными подарками и дипломами, участники – сертификатами.
- 4.15. Организатор вправе устанавливать иные дополнительные поощрения для участников Олимпиады (в соответствии с творческим подходом к выполнению задания, проявлением высокой культуры труда и т.д.).

5. ФИНАНСОВОЕ ОБЕСПЕЧЕНИЕ ПРОВЕДЕНИЯ ОЛИМПИАДЫ

- 7.1. Участники общеобразовательных организаций оплачивают организационный взнос в размере 250 рублей.
- 7.2. Транспортное обслуживание лиц, сопровождающих участников Олимпиады,
- 7.3. Обеспечиваются за счёт командировочных средств направляющей стороны.

Приложение 2 к Положению о проведении
IX Городской олимпиады по черчению

Состав экспертной комиссии

1. Артемьева Нина Идоминовна, инженер по подготовке кадров ИАЗ - филиал ПАО «НПК «Иркут»
2. Кондрашина Алла Александровна, преподаватель ГАПОУ ИО ИТАМ
3. Ермолаев Владимир Акимович, мастер производственного обучения ГАПОУ ИО ИТАМ

Приложение 3 к Положению о проведении IX
Городской олимпиады по черчению

Заявка на участие в Олимпиаде по черчению

Полное наименование общеобразовательной организации	Ф.И.О. участника (полностью)	Дата рождения	Класс	Ф.И.О. преподавателя по черчению (полностью)	Ф.И.О. сопровождающего (полностью)	Контактный телефон

Директор
общеобразовательной организации

подпись

расшифровка подписи

Приложение 4 к Положению о проведении IX
Городской олимпиады по черчению
Оценочный лист

Показатель	Критерии	Максимальное количество баллов	Оценка выполненного задания
1. Практическая работа <i>(Выполненное задание должно отвечать требованиям ГОСТа)</i>	1.1. Соблюдение толщины линий чертежа	10	
	1.2. Соответствие шрифта ГОСТу	3	
	1.3. Рациональное расположение видов деталей на листе (Компоновка)	2	
	1.4. Нанесение размеров в соответствии с ГОСТом	5	
	1.5. Соблюдение и обозначение масштаба, сечений, выносного элемента	5	
	1.6. Построение сечений и выносного элемента	15	
	<i>Всего за практическое задание</i>	40	
2. Тестирование	1балл за правильный ответ <i>(Всего в тестировании 10 вопросов)</i>	10	
3. Моделирование деталей <i>(По сохранившимся цифрам, словам, условным обозначением выполнить чертёж детали)</i>	3.1. Соблюдение толщины линий чертежа	2	
	3.2. Соответствие шрифта ГОСТу	1	
	3.3. Нанесение размеров в соответствии с ГОСТом	1	
	3.4. Соблюдение и обозначение масштаба	1	
	3.5. Моделирование детали в соответствии с условиями задания	5	
	<i>Всего за практическое задание</i>	10	
Максимальное количество баллов		60	

Задание №1 Практическая работа

1. Вычертить главный вид в М1:1

2. Выполнить три сечения, выносной элемент и нанести размеры, определяющие их формы.

Задание №2 Тестирование

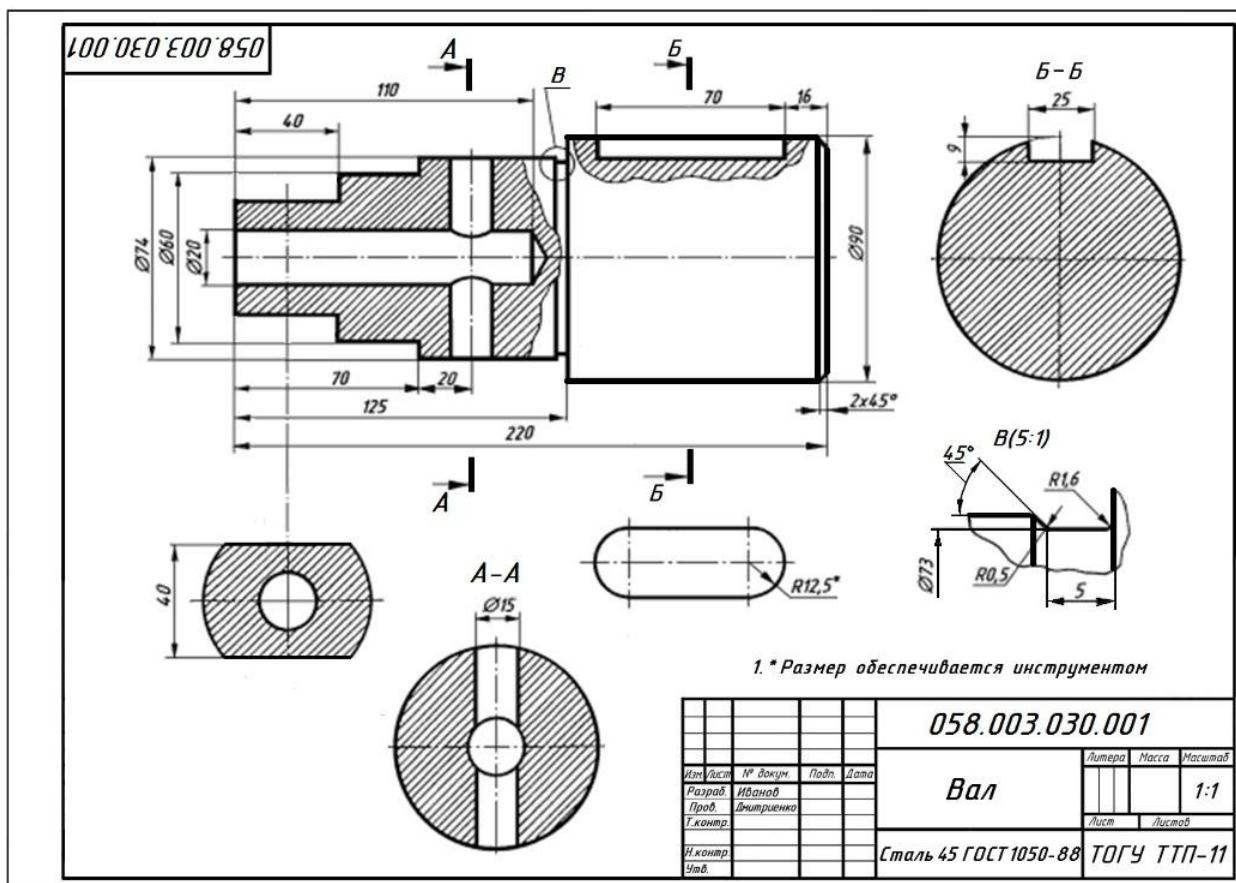

Рис. 1 Пример выполненного задания